

BREMEN

GAMING HEADSET

FOR
PS5/PS4™
XBOX™
SWITCH™

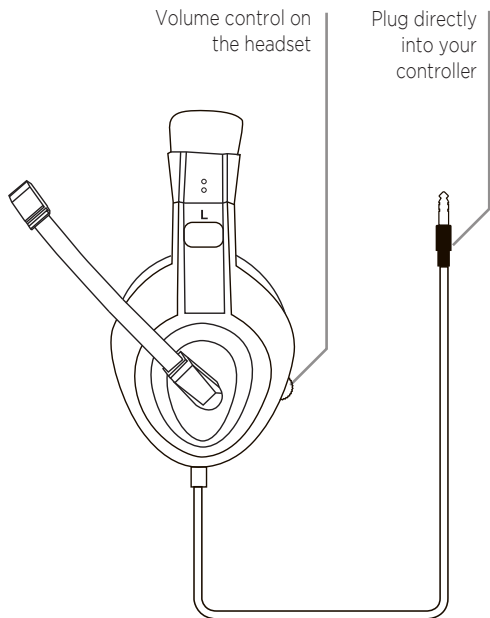

PACKAGE CONTENTS:

- 1 wired gaming headset with one 3,5mm Jack
- 1 user manual

PRODUCT FEATURES:

- Headphone:
 - Neodymium speaker: 40mm
 - Frequency range: 20Hz-20 KHz
 - Sensitivity: 110dB +/- 3dB
 - Impedance: 32 Ohms+ /- 15%
 - Plug: 3.5mm jack
 - Cable length: 1.5 m
- Microphone:
 - Frequency range: 20Hz-20 KHz
 - Sensitivity: -38 dB+/-3 dB
 - Directivity: omnidirectional
 - Impedance: 2.2K ohms

INSTRUCTIONS:

- 1/ Switch on the console.
- 2/ Connect the headset directly into the input device on your controller.

Controlling the volume of the sound/chat :

- 1/ You can directly control the volume through the integrated controls on the headset.
- 2/ You can choose to hear only chat through the headset or both chat and the game's soundtrack. To switch between these options, access the user interface on your console: Press the Home button on your controller then select [Devices] > [Audio Devices]

Compatibility:

You can use the headset with your PS4™, PS5™, XBOX™, SWITCH™, your smartphone, your tablet and your computer.

SAFETY INSTRUCTIONS

- Do not use the headset with any other device than that for which it is intended.
- Do not disassemble the product.
- Do not expose the product to humidity or any other liquid.
- Do not expose the product to dust, direct sunlight or any heat shock.
- If after using the product, you feel pain or numbness in your hands, wrists, elbows or shoulders, we recommend you stop using the product. If the pain persists, consult a doctor.
- Do not dispose of the product in a fire.

Warning: Prolonged listening to music at high volumes can cause irreversible auditory damage.

Contrôle du volume
du casque

Branchez votre
casque à votre
manette

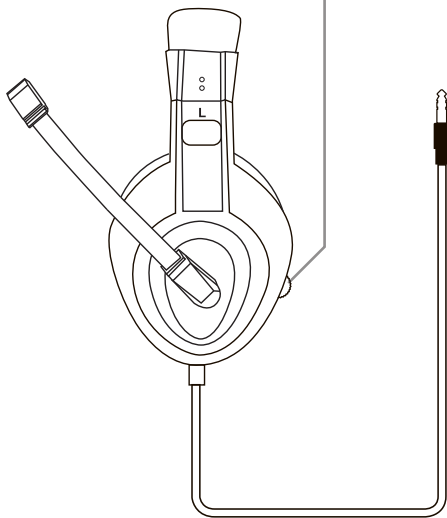

CONTENU :

- 1 casque filaire avec connecteur jack 3,5mm
- 1 manuel de l'utilisateur

SPÉCIFICATIONS DU PRODUIT :

- Casque/écouteurs :
 - Haut-parleurs néodyme 40 mm
 - Réponse en fréquence : 20Hz - 20kHz
 - Sensibilité : 110 dB +/- 3db
 - Impédance : 32 Ohms+ /- 15%
 - Connexion jack 3,5 mm
 - Longueur de câble : 1,5 m
- Micro :
 - Réponse en fréquence : 20Hz-20 KHz
 - Sensibilité : -38 dB+/-3 dB
 - Direction : omnidirectionnel
 - Impédance : 2.2 K ohms

UTILISATION :

- 1/ Allumez votre console.
- 2/ Branchez directement le casque dans le périphérique d'entrée de votre manette.

Contrôle du volume son/chat :

- 1/ Vous pouvez directement régler le volume grâce à la commande intégrée à votre casque.
- 2/ Vous pouvez choisir d'entendre uniquement les discussions dans le casque, ou à la fois les discussions et la bande-son du jeu. Pour commuter entre ces options, accédez à l'interface utilisateur de votre console : Appuyez sur le bouton Home de votre manette puis sélectionnez [Périphériques] > [Périphériques audio]

Compatibilité :

Vous pouvez utiliser ce casque avec votre PS4™, PS5™, XBOX™, SWITCH™, votre smartphone, votre tablette et votre ordinateur.

PRÉCAUTION D'EMPLOI

- N'utilisez pas le casque avec un appareil autre que celui pour lequel il est destiné.
- Ne démontez pas le produit.
- N'exposez pas ce produit à l'humidité ou à tout autre liquide.
- N'exposez pas ce produit à la poussière, aux rayons directs du soleil ou à tout choc thermique.
- Si lors de l'utilisation de ce produit, vous ressentez des douleurs ou des engourdissements dans vos mains, vos poignets, vos coudes ou vos épaules, nous vous recommandons de cesser d'utiliser ce produit. Si ces douleurs persistent, consultez un médecin.
- Ne jetez pas ce produit dans le feu.

Attention : L'écoute prolongée de musique à un volume trop élevé peut causer des troubles auditifs irréversibles

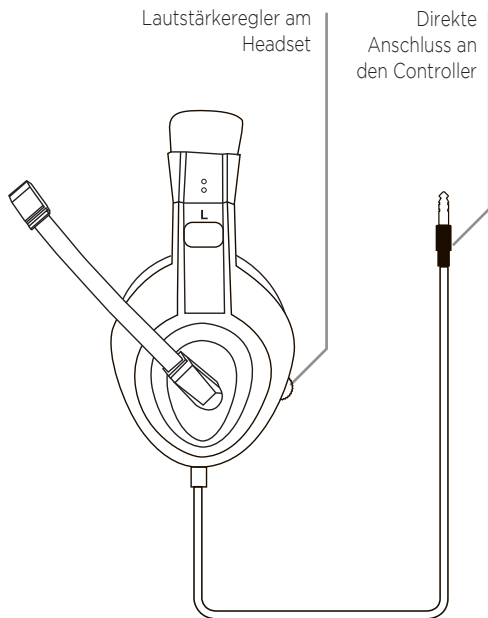

INHALT:

- 1 kabelgebundenes Gaming-Headset mit einer 3,5-mm-Buchse
- Benutzerhandbuch

TECHNISCHE DATEN:

- Headset:

Lautsprecher Neodym 40 mm
 Frequenzgang: 20 Hz - 20 kHz
 Empfindlichkeit: 110 dB +/- 3 dB
 Impedanz: 32 Ohms+ /- 15%
 Anschluss: 3.5 mm Klinenstecker
 Kabellänge: 1.5 m

- Mikrophon:

Frequenzgang: 20 Hz - 20 kHz
 Sensibilität : -38 dB+/-3 dB
 Direction : omnidirectional
 Impedanz: 2,2 KOhm

BEDIENUNGSANLEITUNG:

1/ Schalten Sie die Konsole ein.

2/ Schließen Sie das Headset direkt an das Eingabegerät Ihres Steuergerätes an.

Lautstärkeregler/Chat:

1/ Sie können die Lautstärke mit der in Ihr Headset integrierten Steuerung anpassen.

2/ Sie können wählen, in Ihrem Headset nur Diskussionen zu hören, oder gleichzeitig Diskussionen und den Soundtrack des Spiels. Um zwischen diesen Optionen zu wechseln, gehen Sie zur Benutzeroberfläche Ihrer Konsole. : Drücken Sie die 'Home'-Taste auf dem Controller, dann wählen Sie 'Einstellungen> [Geräte]> und wählen Sie auf dem Controller> Lautstärke und dann übernehmen Sie Ihre Einstellungen.

Kompatibilität:

Sie können dieses Headset mit Ihrem PS4™, PS5™, XBOX™, SWITCH™, Ihrem Smartphone, Tablet und Computer benutzen.

SICHERHEITSHINWEISE

- Verwenden Sie das Headset nicht mit einem anderen Gerät als dem, für das es bestimmt ist.
- Zerlegen Sie das Produkt nicht.
- Setzen Sie das Produkt keiner Feuchtigkeit oder anderen Flüssigkeiten aus.
- Setzen Sie dieses Produkt keinem Staub, direkter Sonneneinstrahlung oder Temperaturschwankungen aus.
- Wenn Sie nach der Anwendung des Produkts Schmerzen oder Taubheitsgefühle in Händen, Handgelenken, Ellbogen oder Schultern verspüren, empfehlen wir Ihnen, das Produkt nicht mehr zu verwenden. Wenn die Schmerzen andauern, suchen Sie einen Arzt auf.
- Entsorgen Sie das Produkt nicht im Feuer.

Warnung: Längeres Musikhören mit hoher Lautstärke kann zu irreversiblen Hörschäden führen.

Control de volumen
en el auricular

Conéctalos
directamente
al mando

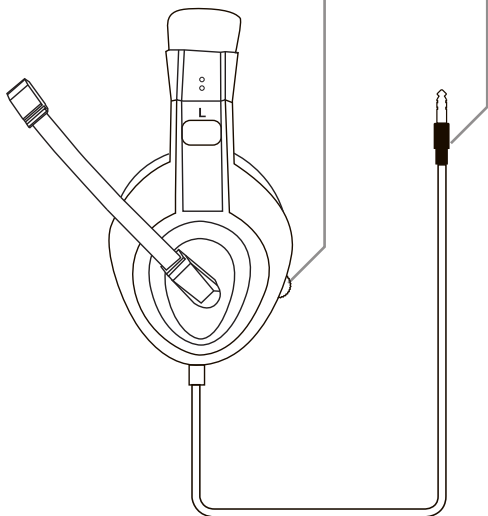

CONTENIDO:

- Auriculares gaming alámbricos con un conector Jack de 3,5 mm
- Manual de usuario

ESPECIFICACIONES DEL PRODUCTO:

- Auriculares / cascos:

Altavoces de neodimio de 40 mm

Respuesta de frecuencia: 20 Hz - 20 kHz

Sensibilidad: 110 dB +/- 3 dB

Impedancia: 32 Ohms+ /- 15%

Conector de 3,5 mm

Longitud del cable: 1.5 m

- Micro:

Respuesta de frecuencia: 20 Hz - 20 kHz

Sensibilidad: -38 dB+/-3 dB

Dirección: Omnidireccional

Impedancia: 2.2 KOhms

INSTRUCCIONES PARA EL USO:

1/ Encienda la consola.

2/ Conectar los auriculares directamente en el dispositivo de entrada a su mando.

Control del volumen / conversación:

1/ Puede ajustar el volumen por medio del controlador integrado en su auricular.

2/ Puede elegir entre escuchar sólo las conversaciones a través de los auriculares, o escuchar a la vez las conversaciones y la banda sonora del juego. Para alternar entre estas opciones, vaya al interfaz de usuario de su consola: Pulse el botón "Home" en su mando y seleccione como configuración > [Periféricos] > a continuación, seleccione en su mando > <volumen> y luego realice los ajustes que desee.

Compatibilidad:

Puede utilizar estos auriculares con su PS4™, PS5™, XBOX™, SWITCH™, con el teléfono inteligente, con el tablet y con el ordenador.

INSTRUCCIONES DE SEGURIDAD

- No utilices los auriculares con un dispositivo distinto de aquel para el que están diseñados. • No desmontes el producto.
- No expongas el producto a la humedad ni a ningún otro líquido.
- No expongas el producto al polvo, a la luz solar directa ni a ningún choque térmico.
- Si después de usar el producto, sientes dolor o entumecimiento en las manos, muñecas, codos u hombros, te recomendamos que dejes de usarlo. Si el dolor persiste, consulta a un médico.
- No arrojes el producto al fuego.

Advertencia: Escuchar música a un volumen alto durante mucho tiempo puede causar daños auditivos irreversibles.

Controlo de volume
nos auscultadores

Ligam-se
diretamente
ao comando

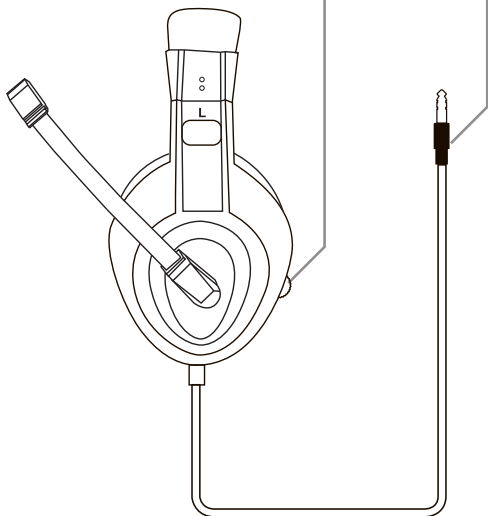

CONTEÚDO:

- 1 auscultadores gaming com fio com uma ficha jack de 3,5 mm
- Manual do utilizador

ESPECIFICAÇÕES DO PRODUTO:

- Auscultadores:
 - Altifalantes de neodímio 40 mm
 - Frequência de resposta: 20Hz - 20kHz
 - Sensibilidade: 110 dB +/- 3 dB
 - Impedância: 32 Ohms+ /- 15%
 - Ficha jack 3,5 mm
 - Comprimento do cabo: 1.5 m
- Micro:
 - Frequência de resposta: 20Hz - 20kHz
 - Sensibilidade: -38 dB+/-3 dB
 - Direção: omnidirecional
 - Impedância: 2.2 KOhms

UTILIZAÇÃO:

- 1/ Ligar a consola.
- 2/ Ligar diretamente os auscultadores à entrada do comando.

Controlo de volume de som/chat:

- 1/ Pode ajustar-se o volume com o controlo integrado nos auscultadores.
 - 2/ Pode optar-se por ouvir nos auscultadores apenas as conversas no chat ou as conversas e os sons do jogo ao mesmo tempo Para alternar entre estas opções, ir ao interface de utilizador da consola: Carregar no botão Home do comando e depois seleccionar Configurações > [Dispositivos] > depois seleccionar o comando > volume e, depois, aplicar as definições.
- Compatibilidade:

estes auscultadores podem ser usados com a PS4™, PS5™, XBOX™, SWITCH™, com um smartphone, tablet ou computador.

PRECAUÇÕES DE UTILIZAÇÃO

- Não utilize os auscultadores com um aparelho diferente daquele a que se destina.
- Não desmonte o produto.
- Não exponha este produto à humidade ou qualquer outro líquido.
- Não exponha este produto à poeira, luz solar direta ou a qualquer choque térmico.
- Se, ao usar este produto, sentir dor ou inchaços nas mãos, pulsos, cotovelos ou ombros, recomendamos que pare de usar este produto. Se essas dores persistirem, consulte um médico.
- Não coloque o produto no fogo.

Atenção: a audição prolongada de música a volumes demasiado elevados pode causar lesões auditivas irreversíveis.

Controllo del volume
sulle cuffie

Possibilità di
essere collegate
direttamente al
controller

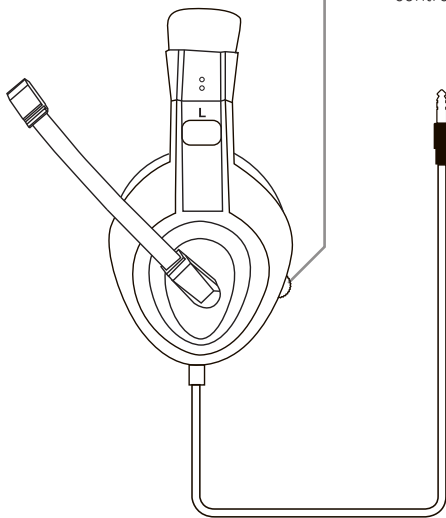

CONTENUTO:

- 1 cuffia da gioco con cavo e jack da 3,5 mm
- Manuale d'uso

SPECIFICHE DEL PRODOTTO:

• Cuffie/auricolari:

Altoparlanti al neodimio da 40 mm
 Risposta in frequenza: 20 Hz - 20 kHz
 Sensibilità: 110 dB +/- 3 dB
 Impedenza: 32 Ohms+ /- 15%
 Collegamento tramite presa tipo jack da 3,5 millimetri
 Lunghezza del cavo: 1.5 m

• Microfono:

Risposta in frequenza: 20 Hz - 20 kHz
 Sensibilità: -38 dB+/-3 dB
 Direzione: Omni-direziona
 Impedenza: 2,2 KOhm

UTILIZZO:

1/ Accendere la console.

2/ Collegare direttamente le cuffie nell'ingresso periferiche del controller.

Controllo del volume suono/chat:

1/ È possibile regolare il volume con il controllo integrato nelle cuffie.

2/ È possibile scegliere di ascoltare solo le conversazioni in cuffia, oppure sia le conversazioni che la colonna sonora del gioco. Per commutare tra queste opzioni, accedere all'interfaccia utente della console. Premere il tasto HOME sul controller e selezionare Impostazioni > [Dispositivi] > quindi selezionare il controller > volume e poi applicare le impostazioni.

Compatibilità:

È possibile utilizzare queste cuffie con PS4™, PS5™, XBOX™, SWITCH™, smartphone, tablet e computer.

ISTRUZIONI DI SICUREZZA

- Non utilizzare le cuffie con un dispositivo diverso da quello cui sono destinate.
- Non smontare il prodotto.
- Non esporre il prodotto all'umidità o ad altri liquidi.
- Non esporre il prodotto a polvere, luce solare diretta o shock termico.
- Se dopo aver utilizzato il prodotto, si avverte dolore o intorpidimento di mani, polsi, gomiti o spalle, si consiglia di interromperne l'utilizzo. Se il dolore persiste, consultare un medico.
- Non gettare il prodotto nel fuoco.

Avvertenza: l'ascolto prolungato della musica ad alto volume può causare danni uditivi irreversibili.

Volumeregeling op
de headset

Rechtstreeks
in je controller
inpluggen

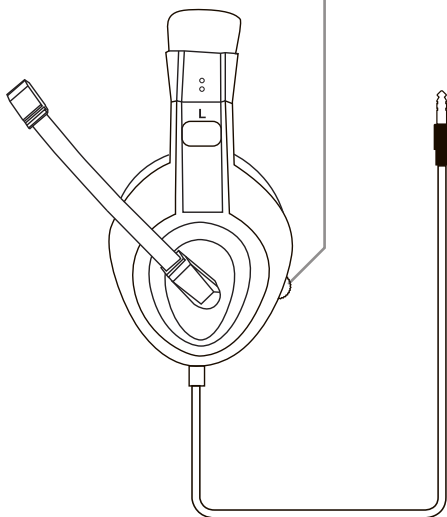

INHOUD:

- 1 kabelgamingheadset met een 3,5 mm-stekker
- Gebruiksaanwijzing

PRODUCTSPECIFICATIES:

- Hoofdtelefoon/oortelefoon:
Neodymium luidsprekers 40 mm
Frequentiebereik: 20 Hz - 20 kHz
Gevoeligheid: 110 dB +/- 3 dB
Impedantie: 32 Ohms+ /- 15%
Stekker 3,5 mm
Kabellengte: 1.5 m
- Micro:
Frequentiebereik: 20 Hz - 20 kHz
Gevoeligheid: : -38 dB+/-3 dB
Richting: in alle richtingen
Impedantie: 2,2 kOhm

GEBRUIK:

- 1/ Schakel uw console in.
- 2/ Sluit de hoofdtelefoon rechtstreeks aan op het invoerapparaat van uw controller.

Volumeregeling van het geluid/chat:

- 1/ U kunt het volume met de in uw hoofdtelefoon geïntegreerde bediening aanpassen.
 - 2/ U kunt ervoor kiezen om alleen de gesprekken in de hoofdtelefoon te horen, of tegelijkertijd de gesprekken en de soundtrack van het spel. Ga naar de gebruikersinterface van de console om te schakelen tussen deze opties: Druk op de thuisknop op de controller en selecteer Instellingen > [Apparaten] > selecteer uw controller > volume en pas vervolgens uw instellingen toe.
- Compatibiliteit:

U kunt deze hoofdtelefoon gebruiken met uw PS4™, PS5™, XBOX™, SWITCH™, uw smartphone, uw tablet en uw computer.

VEILIGHEIDSVOORSCHRIFTEN

- Gebruik de headset niet met een ander apparaat dan waarvoor hij bedoeld is.
- Demonteer het product niet.
- Stel het product niet bloot aan vocht of andere vloeistoffen.
- Stel het product niet bloot aan stof, direct zonlicht of hitteschokken.
- Als u na gebruik van het product pijn of gevoelloosheid in uw handen, polsen, ellebogen of schouders voelt, raden we u aan het product niet meer te gebruiken. Raadpleeg een arts als de pijn aanhoudt.
- Werp het product niet weg in open vuur.

Waarschuwing: langdurig op hoog volume naar muziek luisteren kan onomkeerbare gehoorschade veroorzaken.

المحتويات

- سماعة رأس سلكية للألعاب مزودة بقابس واحد 3.5 مم
- 1 دليل المستخدم

ميزات المنتج

سماعة الرأس:	سماعة الرأس:
ميكروفون:	ميكروفون:
مدى التردد: 20 هرتز-20 كيلو هرتز	مدى التردد: 20 هرتز-20 كيلو هرتز
الحساسية: 38- ديسيبل +/- 3 ديسيبل	الحساسية: 110 ديسيبل +/- 3 ديسيبل
الاتجاهية: لجميع الاتجاهات	المعاوقة: 32 أوم +/- 15%
المعاوقة: 2.2 كيلو أوم	التوصيل: قابس 3.5 ملم
	طول الكابل: 1.5 متر

التعليمات

- 1 / قم بتشغيل وحدة التحكم.
- 2 / قم بتوصيل سماعة الرأس مباشرة بجهاز الإدخال على وحدة التحكم الخاصة بك.

التحكم في مستوى الصوت/الدردشة:

- 1/ يمكنك التحكم مباشرة في مستوى الصوت باستخدام أزرار التحكم المدمجة في سماعة الرأس.
- 2 / يمكنك اختيار سماع الدردشة فقط من خلال سماعة الرأس أو سماع كل من الدردشة والموسيقى التصويرية للعبة. للتبديل بين هذين الخيارين، يرجى الانتقال إلى واجهة المستخدم على وحدة التحكم الخاصة بك: اضغط على زر الصفحة الرئيسية "Home" على وحدة التحكم الخاصة بك ثم حدد الأجهزة [Devices] < أجهزة الصوت [Audio Devices]

التوافق:

يمكنك استخدام سماعة الرأس مع PS4™ و PS5™ و XBOX™ و SWITCH™ وهاتفك الذكي وجهازك اللوحي وكمبيوترك.

تعليمات الأمان

- لا تستخدم سماعة الرأس مع أي جهاز آخر غير الجهاز المخصصة له.
- تجنّب فك المنتج
- لا تعرّض المنتج للرطوبة أو لأي سائل آخر.
- لا تعرّض المنتج للغبار أو لضوء الشمس المباشر أو لأية صدمة حرارية.
- إذا شعرت بعد استخدام المنتج بألم أو تنميل في يديك أو معصميك أو مرفقيك أو كتفيك، نوصيك بالتوقف عن استخدام المنتج. وإذا استمر الألم، استشر طبيياً.
- لا تتخلص من المنتج في النار.

تحذير: الاستماع المطول للموسيقى بصوت مرتفع قد يسبب تلفاً سمعياً لا رجعة فيه.

التحكم في مستوى
الصوت على سماعة الرأس

توصيل مباشرة إلى
وحدة التحكم
الخاصة بك

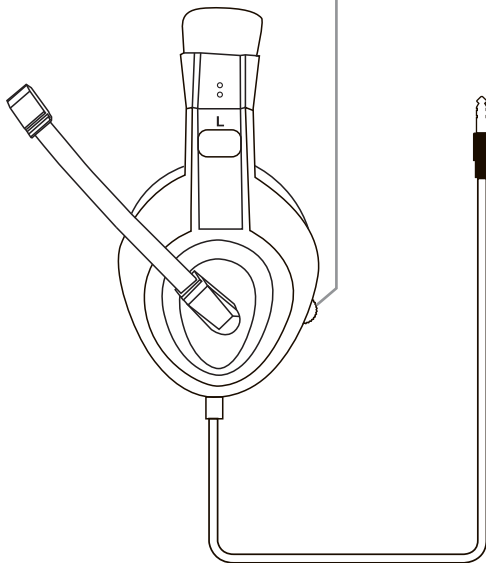



Regulatory compliance information

- UK** If at any time in the future you should need to dispose of this product please note that: Waste electrical products should not be disposed of with household waste. Please recycle where facilities exist. Check with your Local Authority or retailer for recycling advice. (Waste Electrical and Electronic Equipment Directive)
- FR** Si dans l'avenir vous devez vous débarrasser de ce produit veuillez remarquer que : Les déchets électriques ne doivent pas être jetés avec les déchets ménagers. Veuillez recycler les produits dans une déchetterie. Consulter votre responsable local ou votre revendeur pour un conseil sur le recyclage. (Directive sur les déchets des équipements électriques et électroniques)
- DE** Sollten Sie dieses Produkt später einmal entsorgen müssen, beachten Sie bitte, dass elektrische Abfallprodukte nicht mit dem Hausmüll entsorgt werden dürfen. Bitte führen Sie das Produkt dem Recycling zu, sofern eine entsprechende Einrichtung (Wertstoffhof) vorhanden ist. Fragen Sie bei Ihren Behörden vor Ort nach Möglichkeiten zum Recycling. (Richtlinie über Elektro- und Elektronik-Altgeräte).
- ES** Si en el futuro tiene que desechar este producto, tenga en cuenta que: Los residuos de productos eléctricos no se tienen que tirar con la basura doméstica. Reciclelo en las instalaciones disponibles. Consulte a las Autoridades Locales o al distribuidor para que le de instrucciones sobre el reciclaje. (Directiva sobre la eliminación de Aparatos Electrónicos y Eléctricos).
- PT** Se a qualquer momento no futuro tiver que se desfazer deste produto, por favor note que: Os resíduos dos produtos eléctricos não deverão ser misturados juntamente com os resíduos domésticos. Por favor recicle onde seja possível. Verifique junto da sua Autoridade Local ou comerciante informação acerca de reciclagem. (Directiva sobre Resíduos de Equipamento Eléctrico e Electrónico).
- IT** Se in futuro dovesse essere necessario smaltire questo prodotto, si prega di notare che: I rifiuti elettrici non devono essere smaltiti insieme ai rifiuti domestici. Riciclare in apposite strutture. Verificare con l'Autorità locale o Rivenditore dove poter riciclare il dispositivo. (Direttiva sullo smaltimento dei rifiuti elettrici ed elettronici).
- NL** Als u in de toekomst wenst te ontdoen van dit product kunt u er rekening mee dat: Afgedankte elektrische producten mogen niet worden weggegooid bij het huishoudelijk afval. Recycle producten. Raadpleeg uw plaatselijke vertegenwoordiger of dealer voor advies over recycling. (Richtlijn betreffende afgedankte elektrische en elektronische apparatuur).





©2020 United States of Gamers and USG. Innelec Multimedia - USG, 45 rue Delizy, 93692 Pantin Cedex, FRANCE. The USG brand and logo are trademarks of Innelec Multimedia S.A. Xbox One and Xbox Series X are trademarks of Microsoft Corporation. PlayStation, PS4, PS5 are trademarks of Sony Interactive Entertainment. Switch, Switch Lite are trademarks of Nintendo Co., Ltd. This product is not manufactured, endorsed or sponsored with an official license by Nintendo Co., Ltd., Sony Interactive Entertainment, nor Microsoft Corporation. All other trademarks are the property of their respective owners. Photos and illustrations are not binding. All rights reserved. Made in PRC.

©2020 United States of Gamers et USG. Innelec Multimedia - USG, 45 rue Delizy, 93692 Pantin Cedex, FRANCE. La marque et le logo USG sont des marques de commerce d'Innelec Multimedia S.A. Xbox One et Xbox Series X sont des marques de commerce de Microsoft Corporation. PlayStation, PS4 et PS5 sont des marques de commerce de Sony Interactive Entertainment. Switch et Switch Lite sont des marques de commerce de Nintendo Co., Ltd. Ce produit n'est pas fabriqué ni endossé par Microsoft Corporation, Sony Interactive Entertainment ni Nintendo Co., Ltd. Toutes les autres marques de commerce appartiennent à leurs propriétaires respectifs. Les illustrations et photos ne sont pas contractuelles. Tous droits réservés. Fabriqué en RPC.

